



## ΟΔΗΓΙΕΣ ΣΥΝΑΡΜΟΛΟΓΗΣΗΣ

NOTE OF ASSEMBLY / NOTICE DE MONTAGE / INSTRUCCIONES DE MONTAJE / MONTAGE-ANLEITUNG

PRODUCT NAME: **AZELIO**



**GR**

1. Διαχωρίστε τα κομμάτια που συμπληρώνουν το έπιπλό σας.
2. Συγκεντρώστε τα απαραίτητα εξαρτήματα και μετρήστε τα.
3. Μαζέψτε τα απαραίτητα εργαλεία.
4. Φτιάξτε ένα χώρο εργασίας. Μια κουβέρτα ή χοντρά χαρτόνια θα προστατέψουν το έπιπλο από γδαρσίματα.
5. Συναρμολογήστε, χωρίς να πιέσετε τα τμήματα μεταξύ τους. Σφίξτε τις βίδες μετά από κάποια περίοδο χρήσης.

ΚΡΑΤΕΙΣΤΕ ΤΙΣ ΟΔΗΓΙΕΣ ΣΥΝΑΡΜΟΛΟΓΗΣΗΣ. ΘΑ ΣΑΣ ΒΟΗΘΗΣΟΥΝ ΣΤΟ ΚΑΤΑΣΤΗΜΑ ΑΓΟΡΑΣ ΑΝ ΧΡΕΙΑΣΤΕΙΤΕ ΚΑΠΟΙΟ ΕΞΑΡΤΗΜΑ ΠΟΥ ΛΕΙΠΕΙ.



**EN**

1. Identify the parts which make up your piece of furniture.
2. Gather the hardware parts and count them.
3. Have the necessary tools ready.
4. Organize a space for assembly. Wall carpeting or a blanket will protect the furniture against scratches.
5. Mount the furniture, never force the parts to be assembled. Tighten the screws after some time.

KEEP THE ASSEMBLY INSTRUCTIONS SINCE IT WILL HELP YOU WHEN YOU GET IN TOUCH WITH THE STORE IF A PART SHOULD BE MISSING.



**FR**

1. Repérez les pièces constituant votre meuble
2. Regroupez et comptez la quincaillerie.
3. Munissez vous de l'outillage nécessaire
4. Aménagez vous une zone de montage. la moquette ou couverture protégera des rayures
5. Procédez au montage, ne jamais forcer sur les assemblages, resserrer les après quelques temps d'usage.

GARDEZ VOTRE NOTICE DE MONTAGE. SI UNE PIÈCE DEVAIT MANQUER INSTRUCTIONS VOUS AIDERA LORSQUE VOUS METTRE EN CONTACT AVEC VOTRE MAGASIN.



**DE**

1. Bitte überprüfen Sie, ob alle Einzelteile ihres Möbelstücks vorhanden sind.
2. Bitte überprüfen Sie, ob alle Schrauben und Verbindungsteile für die Montage vorhanden sind.
3. Halten Sie alle notwendigen Montage-Werkzeuge für ihren Einsatz gebrauchsbereit.
4. Bereiten Sie einen passenden Ort für die Montage vor, Ein Teppichboden oder ähnliches schützt vor Kratzern.
5. Beginnen Sie mit der Montage. Lassen Sie sich Zeit und fügen Sie die Einzelteile nie mit Gewalt zusammen.

UM EINEN LANGFRISTIGEN UND EINWANDFREIEN GEBRAUCH ZU GEWÄHRLEISTEN, ZIEHEN SIE DIE EINZELNEN SCHRAUBEN REGELMÄSSIG NACH LÄNGERER NUTZUNG DES MÖBELSTÜCKS FEST.



1. Localice las piezas que componen su mueble.
2. Reagrupe y cuente la tornillería.
3. Prepare las herramientas necesarias.
4. Prepare una zona de montaje, la moqueta o una manta protegerá de arañazo.
5. Proceda al montaje, no forzar sobre los embalajes. Apretar los tornillos después de algún tiempo de uso.

GUARDAR LAS INSTRUCCIONES DE MONTAJE. SI UNA PIEZA LE FALTESE. SERA LA MANERA MAS FACIL DE COMUNICARSE CON SU PROVEEDOR.



# AZELIO

A : CHAISE 1 PC	B : LOVESEAT 1 PC	C : BACKREST 2 PCS	D : ARM 1PC	E : BIG ARM 1PC	F : BACK CUSHION 3 PCS	G : LEG 2 PCS	H : LEG 4 PCS	I : LEG 2 PCS	J : SCREWDRIVER 1 PC	K : SCREW 18 PCS

Please be sure to take out the legs and parts list from inside the box or zip underneath from the sofa.

**Step 1 :** FIX THE LEGS TO THE CHAISE.AND ARMS.

**Step 2 :** FIX THE BACKRESTS TO LOVESEAT&CHAISE.

**Step 3 :** FIX THE CHAISE TO THE LOVESEAT.

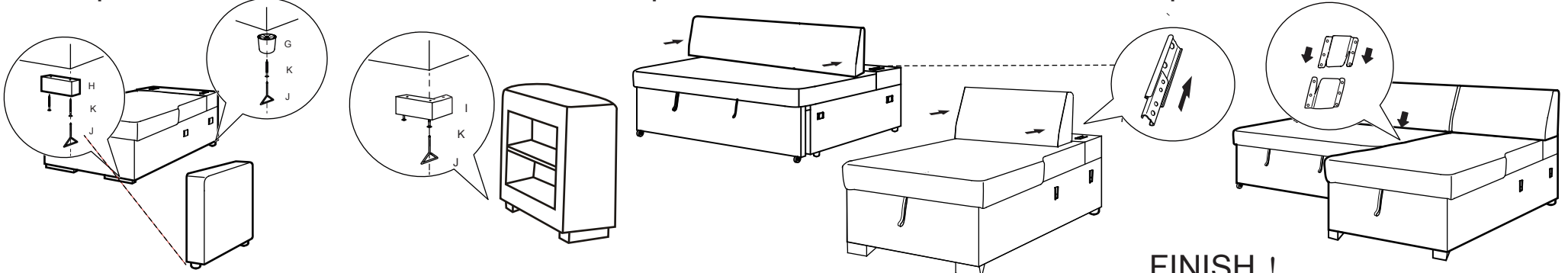

**Step 4 :** FIX THE ARMS TO THE SOFA

**Step 5 :** PUT THE PILLOWS TO THE SOFA.

**FINISH !**

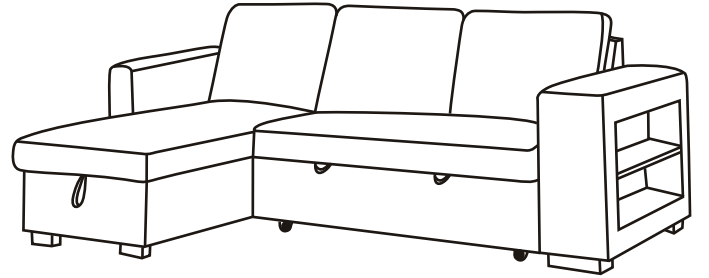
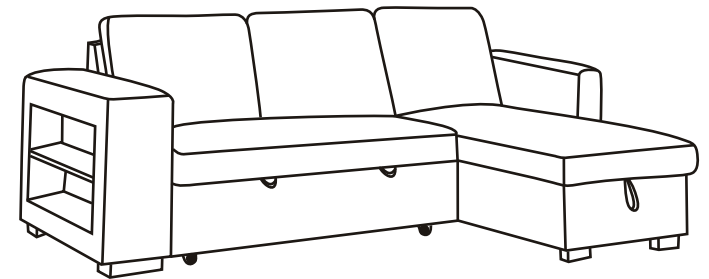
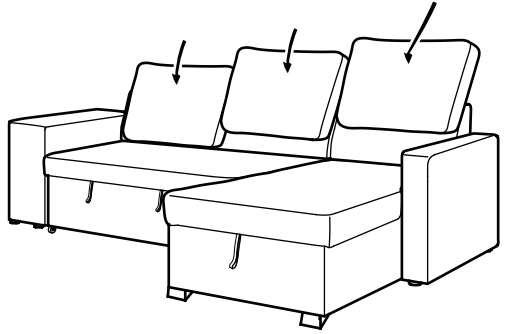
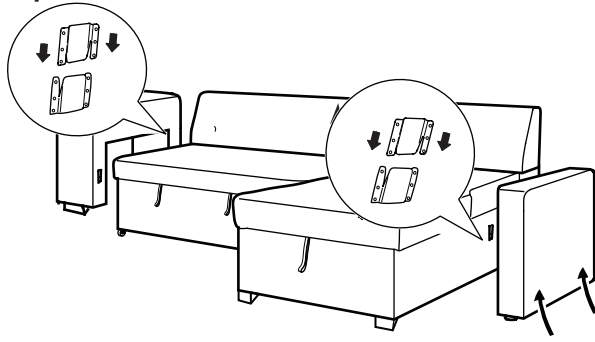

IT IS AVAILABLE FOR PEOPLE TO CHANGE THE CHAISE DIRECTION FROM LEFT TO RIGHT.

